

Chaleur

Infrarood
Infrarouge
Infrarot
Infrared

A blessing for body and mind

The advantages of infrared cabins by Alpha Industries do not only concern the type of application. The user himself will experience immediately why infrared is such a blessing for mind and body.

The modern user is conscious of his or her body and does not settle for a half-hearted treatment. Feeling good in a natural and well-balanced manner is what matters in the end.



What is

NL Wat is infrarood?

Infrarood is een deel van het elektromagnetisch spectrum. Het bereikt het lichaam door verschillende golflengtes, gemeten in nanometer. Infrarood is stralingswarmte die lijkt op de door zonlicht (zonder UV-straling) en in het lichaam geproduceerde warmte. In de natuur is infrarood, waarvan de zon de bron is, de meest verspreide golf en heeft van alle golven het sterkste verwarmingseffect. Infrarood is als belangrijkste warmtegolf naast het zichtbare – en het UV-licht – noodzakelijk voor alle leven op aarde. De Romeinen gebruikten de infraroodgolf reeds! Al sinds 3000 jaar genezen de Chinezen met de kennis van de infrarood straling door handoplegging.

Infrarood zorgt voor:

- Volledige ontspanning van het spierweefsel
- Bevordering van de doorbloeding
- Dieptereiniging van de huid
- Verhoogde weerstand tegen infecties en versterking van het immuun systeem
- Het goed gevoel effect door lage temperatuur in de cabine
- Snellere voorverwarmingstijd
- Kleinere energieverbruik
- Verhoogde transpiratie

Infrarood versus traditionele sauna

- Infrarood biedt een aangenaam verblijf in de cabine door een lagere temperatuur
- Compacte afmetingen van de cabine, makkelijk op te bouwen en te installeren
- Lager energieverbruik
- Geen krachtstroom
- Gering onderhoud



FR

Qu'est-ce que l'infrarouge ?

La radiation infrarouge est une partie de la radiation électromagnétique. Cette radiation pénètre notre corps grâce aux longueurs des ondes, mesurées en nanomètres. L'infrarouge est une chaleur similaire à la lumière du soleil (sans des rayons UV) ou la même chaleur qui est produit de notre corps humain. Les rayons infrarouges, qui viennent du soleil, sont les plus simples et les plus répandus rayons naturels avec le plus haut effet de chauffage. L'infrarouge est une des plus importantes ondes de chaud qui ensemble avec les rayons UV et la lumière visible sont indispensables pour toutes les formes de vie sur la Terre. Même les Romains ont déjà utilisé les rayons infrarouges. Depuis 3000 années les spécialistes chinois viennent en aide à la population avec l'information concernant les qualités bienfaitantes de rayons infrarouges.

Les rayons infrarouges ont un effet bienfaitant sur:

- La relaxation totale des muscles
- L'amélioration de la circulation sanguine
- La purification intégrale et profonde de la peau
- La fortification de l'immunité et de la résistance de l'organisme contre les infections
- La sensation de la commodité grâce aux températures basses
- Temps court de préchauffage
- Consommation réduite d'énergie électrique

Infrarouge versus sauna traditionnel

- Les rayons infrarouges offrent un passe-temps plus agréable grâce aux températures plus basses
- Les dimensions compactes de la cabine sont faciles pour assemblage et montage
- Consommation réduite d'énergie électrique
- Minimum de maintenance



infrared?

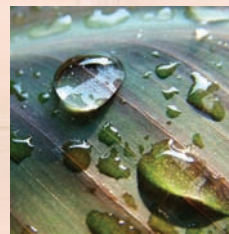

DE Was ist Infrarot?

Infrarot ist ein Teil des elektromagnetischen Spektrums. Es erreicht den Körper durch verschiedene Wellenlängen gemessen in Nanometern. Infrarot ist Strahlungswärme, die dem Sonnenlicht (ohne UV-Strahlung) und im Körpergewebe produzierter Wärme gleicht. In der Natur ist das Infrarot, dessen Quelle die Sonne ist, die am meisten verbreitete Welle und hat von allen Wellen den stärksten Erwärmungseffekt. Infrarot ist als wichtigste Wärmewelle neben dem sichtbaren – und dem UV-Licht – für alles Leben auf der Erde unabdingbar. Schon die Römer nutzten die Infrarot-Welle! Seit 3000 Jahren bereits heilen die Chinesen mit dem Wissen der Infrarotstrahlung durch Handauflegung.

Infrarot sorgt für:

- Totalentspannung des Muskelgewebes
- Förderung der Durchblutung
- Tiefenreinigung der Haut
- Erhöhte Widerstandskraft gegen Infektionen und Stärkung des Immunsystems
- Wohlfühlereffekt durch niedrige Temperatur in der Kabine
- Schnellere Vorheizzeit
- Geringeren Energieverbrauch
- Erhöhte Schweißbildung

Infrarot versus traditionelle Sauna

- Infrarot bietet ein angenehmes Aufenthalt dank dem niedrigeren Temperatur
- Kompakte Abmessungen der Kabine, einfach zu montieren und installieren
- Niedriger Energieverbrauch
- Kein Krachtstrom
- Wenig Pflege

NL Magnesiumoxydstralers - Deze U-vormige staalelementen combineren dieptewerking en stabiliteit in het midden- tot langgolvlige bereik van de IR-straling. Deze dubbele buis vorm biedt extra stralingsvolume in een sterke behuizing uit hittebestendig edelmetaal. De magnesiumoxydevulling zorgt voor een uitstekende warmtebron waarbij de aluminium reflectoren een ruime energieverdeling garanderen. De stralers worden per model optimaal gepositioneerd, en hebben een wattage 350, 500, 750 of 1000W per straler. De optimale dieptewarmte, de combinatie van de meest voorkomende IR-golf en de maximale energie verzekeren een uitstekende doorbloeding.

FR Éléments chauffants avec oxyde de magnésium - Ces éléments chauffants en acier en U combinent l'effet profond et la stabilité dans la suite des ondes moyennes et longues de la radiation infrarouge. Cette forme spéciale offre un volume de radiation supplémentaire dans un cadre métallique bien fort résistant au chauffage. Le remplissage avec oxyde de magnésium donne une excellente source de chauffage en temps que les réflecteurs d'aluminium répandent la chaleur. Les réflecteurs ont des positions optimales pour chaque modèle à part d'un voltage 350, 500, 750 ou 1000W par réflecteur. Réjouissez d'une circulation sanguine excellente grâce à l'effet profond optimal, la combinaison des ondes infrarouges les plus communes et l'énergie maximale.

DE Magnesiumoxydstrahler - Diese U-förmigen Stahlelemente kombinieren Tiefenwirkung und Stabilität im langwelligeren Bereich der IRC-Strahlung. Die Doppelrohrform bietet extra Strahlungsvolumen in einem starken hitzebeständigen Edelstahlgehäuse. Die Magnesiumoxydfüllung bewirkt eine ausgezeichnete Wärmequelle und die hochwertigen Alu-Reflektoren eine vielfältige Energieverteilung. Je nach Modell werden diese Strahler optimal positioniert. Leistung 350, 500, 750 oder 1000W pro Strahler. Die optimale Tiefenwärme, die Kombination der meist gegebenen IR-Welle und maximalen Energie versichern eine ausgezeichnete Durchblutung.

EN Magnesium oxide heating elements - These U-shaped steel heat elements combine the depth effect and in the middle and longer wave range of the IRC radiation. This twin shape offers extra radiation volume in a strong heat resistant precious metal frame. The magnesium oxide filling procures an excellent heat source while the aluminium reflectors spread the energy widely. The beamers are optimally positioned for each different model, and have a wattage 350, 500, 750 or 1000W per beamer. Enjoy an excellent blood flow thanks to the optimum depth effect, the combination of the most common IRC-wave and the maximal energy.

EN

What is infrared?

Infrared is part of the electro-magnetic spectrum. It reaches the body by means of different wave lengths, measured in Nanometers. Infrared is radiant heat similar to the sun light (without UV rays) or the heat created inside the human body. Infrared, originating from the sun, is the most common wave in nature and does have the strongest heat effect. Infrared being the most important heat wave is next to the visible light and UV light indispensable for all life on earth. Even the Romans already used the infrared waves. For 3000 years now Chinese specialists help people with the know-how of infrared.

Infrared has a positive effect on:

- Total relaxation of the muscles
- Improvement of blood circulation
- Deep purification of the skin
- Increase of the immune system and protection against infections
- Wellness feeling thanks to the lower temperature
- Short preheating time
- Lower energy consumption
- More transpiration

Infrared versus traditional sauna

- Infrared offers a more pleasant pastime due to the lower temperature
- Compact cabin dimensions, easy to erect and assemble
- Lower energy consumption
- No high voltage current
- Little maintenance

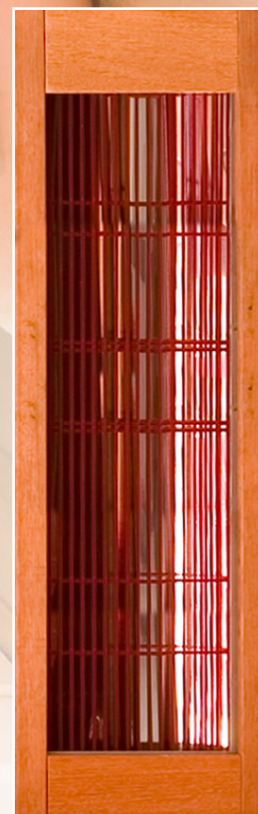



General



NL Paneelstralers - Deze vlakstralers verspreiden een effectieve surround straling in het bereik van de langgolvlige IR-straling. Deze buitengewone techniek combineert houten panelen met een speciale hittefolie. De stralingsenergie wordt door extra isolatiemateriaal optimaal in de cabine verdeeld. Elke straler heeft een wattage van 250W. Men voelt een aangename zachte warmte dankzij het extra grote stralingsoppervlak, dat minder diep inwerkt. Deze straling geeft u een aangenaam deugddoend gevoel.

FR Eléments chauffants panneaux - Ces panneaux de chauffage donnent une radiation efficace dans la suite des rayons infrarouges d'onde longue. Cette technique extraordinaire combine les panneaux de bois avec une folie spéciale de chauffage. L'énergie des rayons est répartie d'une manière optimale grâce au matériel isolateur supplémentaire. Chaque panneau a 250 W. Vous expérimenterez un chauffage plaisant et facile grâce à la grande surface de radiation et une pénétration moins profonde. Cette radiation infrarouge vous offrirez un bon sentiment de plaisance.

DE Flächenstrahler - Diese Aufbauflächenstrahler realisieren eine effektive Rundumstrahlung im langwelligen IR-Strahlungsbereich. Diese ausgewogene Technik kombiniert Holzpaneel mit einer speziellen Heizfolie. Die Strahlungsenergie wird durch ein extra Isolierungsmaterial optimal in die Kabine verteilt. Leistung 250W pro Strahler. Man erfährt eine angenehme, sanfte Wärme durch eine extra große Strahlungsoberfläche, die weniger Tief einwirkt. Diese Strahlung bringt Ihnen ein angenehmes wohltuendes Gefühl.

EN Heating panels - These heating panels spread an effective radiation in the range of the long wave IR-radiation. This extraordinary technique combines wooden panels with a special heat foil. The radiation energy is optimally spread thanks to the additional isolating material. Each panel has a wattage of 250W. You will experience a pleasant and soft warmth due to the big radiation surface, with a less deeper effect. This radiation will bring you a pleasant feeling of wellness.

NL Kwartsstraler - Deze lichtstralers bevinden zich niet alleen in het langgolvlige IRC- maar ook in het middellanggolvlige IRB- en het kortgolvlige IRA-stralingsbereik. Dit speciaal ontwikkelde gelaagd glas zorgt voor een onmiddellijke en effectieve dieptewerking, waarbij de infraroodstraling ook zichtbaar wordt. De stralers zijn uitgerust met extra veiligheidsglas, dat ook filtert, en hebben een wattage van 350 of 500W per straler. Een combinatie van minimale en onschadelijke IRA- en langgolvlige infraroodstraling. Optimale werking voor ernstige spierpijnen.

FR Eléments chauffants quartz - Ces réflecteurs offrent ne pas seulement une radiation infrarouge d'onde longue, mais encore des IRB d'onde moyenne et IRA d'onde courte. Le verre feuilleté spécialement projeté offre un effet de pénétration profonde et immédiate, la radiation infrarouge devenant visible. Les éléments chauffants ont un verre avec filtre et sont d'une capacité de 350 ou 500W. Vous avez une combinaison de IRA minimale et inoffensive ensemble avec radiation infrarouge d'onde longue. Effet profond optimal pour les douleurs musculaires.

DE Quarzstrahler - Diese Leuchtstrahler bewegen sich nicht nur im langwelligen IRC- sondern auch im mittelwelligen IRB- und kurzwelligen IRA-Strahlungsbereich. Das Glas mit Speziellbeschichtung sorgt für eine sofortige und eingehende Tiefenwirkung, wobei die Infrarotstrahlung auch sichtbar wird. Mit extra Sicherheitsglasfilter. Leistung 350 oder 500W pro Strahler. Eine Kombination von minimaler und harmloser IRA- und langwelliger Infrarotstrahlung. Optimale Wirkung für ernsthafte Muskelschmerzen.

EN Quartz heating elements - These beamers offer not only long wave IRC- but also the middle long wave IRB- as well as the short wave IRA-radiation. The specially designed laminated glass procures an immediate and penetrating depth effect, in which the IR radiation becomes visible. The beamers are equipped with a filter glass and have a wattage of 350 or 500W. A combination of minimal and harmless IRA- and long wave infrared radiation. Optimum depth effect for serious muscle pains.



information

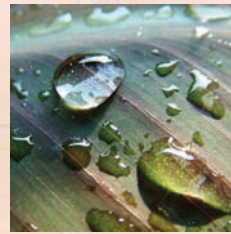

NL Duostralers

Deze infraroodstralers hebben een metalen behuizing met parabool reflector met zowel een magnesiumstraler als een quartzstraler. De gebruiker kan dus kiezen voor kortgolvlige stralen (quartz) of middenlanggolvlige stralen (magnesium). De digitale bediening van de infraroodcabine regelt via een schakelaar op de reflector de kracht van de stralers per zone zodat men de intensiteit apart kan regelen. Deze stralers kunnen enkel werken met de quartz precision control sturing.

FR Emetteur double et variable

Cet émetteur a un cadre métallique avec un réflecteur parabole avec aussi bien un émetteur en magnésium qu'un émetteur en quartz. L'utilisateur a le choix entre des rayons d'ondes courtes (quartz) ou des rayons d'ondes moyennes (magnésium). La commande digitale de la cabine infrarouge règle la puissance des émetteurs par zone par un interrupteur sur le réflecteur, pour qu'on puisse régler l'intensité par zone à part. Les émetteurs ne marchent qu'avec la commande quartz precision control.



DE Doppelstrahler

Dieser Strahler hat einen Metallrahmen mit einem Parabelreflektor, mit sowohl einem Magnesiumstrahler wie einem Quartzstrahler. Der Benutzer hat die Wahl zwischen kurzwelligigen Strahlen (Quartz) oder Mittelstreckenwelligen Strahlen (Magnesium).

Die digitale Steuerung der Infrarotwärmekabine reguliert, durch einen Schalter auf dem Reflektor, die Stärke der Strahler per Bereich sodass man die Intensität vom Rücken- und Fußbereich und vorne in der Kabine separat regulieren kann. Diese Strahler funktionieren nur mit einer Quartz Precision Control.

EN Duoheater

These infrared heaters have a metal frame with a parabola reflector with both a magnesium radiator and a quartz radiator. The user can thus choose between shortwave rays (quartz) or middlelongwave rays (magnesium). The digital control unit controls, through a switch on the reflector, the power of the radiators by zone separately. These radiators can only be operated by the Quartz Precision Control.



IR Precision Control

NL Voor al onze infraroodcabines bieden wij 2 soorten sturingen aan.

Er is de standaard digitale sturing, al dan niet met kleurentherapie. Zeer eenvoudig te bedienen.

Nieuw sinds dit jaar is de "Precision Control." Met deze sturing kan je de sterkte van de stralers verhogen en verlagen in verschillende zones. Zo is het bijvoorbeeld mogelijk om de straling aan de rug wat sterker te maken en die van de benen minder.

Er is een IR-Mag precision control voor cabines met magnesiumstralers en een IR-Quartz precision control voor cabines met quartzstralers.

FR Pour toutes nos cabines infrarouges, nous offrons 2 types de commandes.

Il y a la commande digitale standard, avec ou sans chromothérapie. Elle est d'un maniement simple.

Un nouveauté depuis cette année est le "Precision Control." Avec cette commande il y a la possibilité de hausser et baisser la puissance des radiateurs dans des différentes zones. Par exemple d'affaiblir les radiateurs du dos et de renforcer les radiateurs du devant.

Il y a un IR-Mag precision control pour des cabines avec des radiateurs magnésium et un IR-Quartz precision control pour des cabines avec des radiateurs quartz.



Standard Chaleur control

DE Für unsere IR-Kabinen haben wir 2 Typen Steuerungen.

Es gibt die reguläre digitale Steuerung, mit oder ohne Farblichttherapie. Ist sehr einfach zu bedienen.

Eine Neneuigkeit ist der "Precision Control." Mit dieser Steuerung können Sie die Stärke der IR-Radiatoren senken und erhöhen. So haben Sie z.B. die Möglichkeit, die Rücken-Strahler nach unten und die Front-Strahler nach oben zu verändern.

Es wird eine IR-MAG-Steuerung für die Kabinen mit Magnesiumoxyd-Strahlern geben und eine IR-Quartz Steuerung für die Kabinen mit Quartz-Strahlern.

EN For the infraredcabins we have 2 different control panels in our range.

There's the standard digital control panel, with or without colortherapy. This is very easy to use.

New since this year is a control panel that can vary the power of the radiators for different zones. You can e.g. weak down the radiators in the back and boost the ones on the front.

There's an IR-Mag precision control for cabins with magnesiumradiators and an IR-Quartz precision control for cabins with quartzradiators.



Model Chaleur Standard 110x100

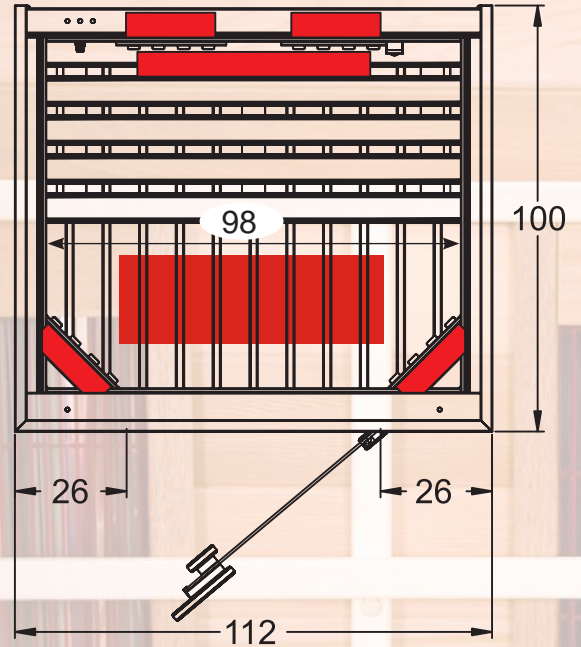

NL De vernieuwde Chaleur infraroodcabines beantwoorden aan de hoogste kwaliteitsnormen en zijn in verschillende afmetingen en houtsoorten verkrijgbaar: dennenhout, ceder, cambara, hemlock, yellow pine, espen en combinaties van deze houtsoorten. Ook afwerking in MDF en Gyproc mogelijk. Dubbelwandige cabines verkrijgbaar in geselecteerde houtsoorten zoals rode canadese ceder en Noord-Europees dennenhout.

FR Les nouvelles cabines infrarouges envisagent les plus hautes attentes sur la qualité, sont disponibles dans des différents dimensions et types de bois: pin, cèdre, cambara, hemlock, yellow pine, tremble et différentes combinaisons de ces types de bois. Aussi possible est la finition en panneaux medium et platre. Cabine en partie double avec deux types de bois choisi comme cèdre rouge canadien et pin nord européen, cambara tropicale et tremble baltique.

DE Die neuesten Chaleur Infrarot Wärmekabinen entsprechen die höchsten Qualitätserwartungen und sind in unterschiedlichen Abmessungen und Holzarten verfügbar: Fichte, Zeder, Cambara, Hemlock, Yellow Pine, Aspen und Kombinationen dieser Holzarten. Auch Ausführung in MDF oder Plasterplatte möglich. Doppelwandige Kabine in selektierten Holzarten wie z.B. roter kanadischer Zeder und nordeuropäische Fichte.

EN The new Chaleur infrared cabins meet the highest quality expectations and are available in different dimensions and wood types: pine, cedar, cambara, hemlock, yellow pine, aspen and combinations of these types of wood. Also possible is the finishing in MDF or plasterboard possible. Double sided cabins in selected wood types like red Canadian cedar and northern European pine.

Technical information:

IR elements						
Magnesium	2x350W	2x500W	1x350W	1x250W*	-	2300W
Panel	2x250W	2x350W	1x350W	1x250W*	2x250W	2300W
Quartz	2x350W	2x500W	1x350W	1x250W*	-	2300W

* floor IR heating

Model Chaleur Standard 130x100

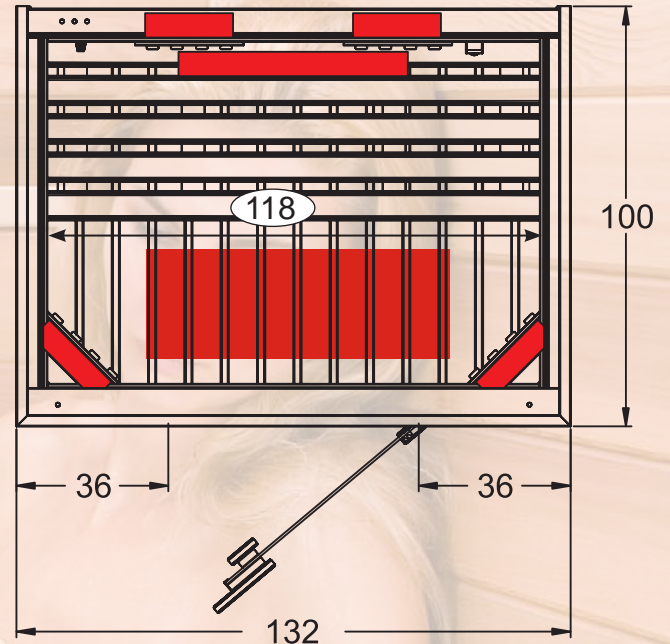
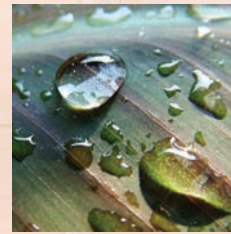

- NL** Naast de verschillende houtsoorten zijn de cabines beschikbaar met de meest moderne infraroodstralers die voor de gebruiker een cabine met gepersonaliseerde infraroodwerking kan garanderen. Van zeer langgolvlige IR-straling tot quartzstralers met een geselecteerde hoeveelheid kortgolvlige IRA-straling.
- FR** Près de la disponibilité des cabines dans différents types de bois, ces cabines sont équipées avec des éléments chauffants les plus modernes qui garantissent un effet infrarouge personnalisé pour l'utilisateur. De radiation infrarouge d'ondes longues jusqu'aux éléments chauffants quartz avec une quantité sélectionnée des rayons IRA d'ondes courtes.
- DE** Neben den unterschiedlichen Holzarten sind die Kabinen verfügbar mit den modernsten Infrarotstrahlern die dem Benutzer eine personalisierte Infrarotwirkung garantieren. Dies geht von sehr langwelliger IR-Strahlung bis zu Quartzstrahlern mit einer bestimmten Menge kurzwellige IRA-Strahlung.
- EN** Next to the different types of wood, these cabins are available with the most modern infrared beamers that guarantee a personalised infrared effect for the user. From long wave IR-radiation to quartz beamers with a selected quantity of short wave IRA-radiation.

Technical information:

IR elements						
Magnesium	2x350W	2x750W	1x350W	1x250W*	-	2700W
Panel	2x250W	2x350W	1x350W	1x150W*	4x250W	2700W
Quartz	2x350W	4x350W	1x350W	1x250W*	-	2700W

* floor IR heating



Model Chaleur Standard 154x108

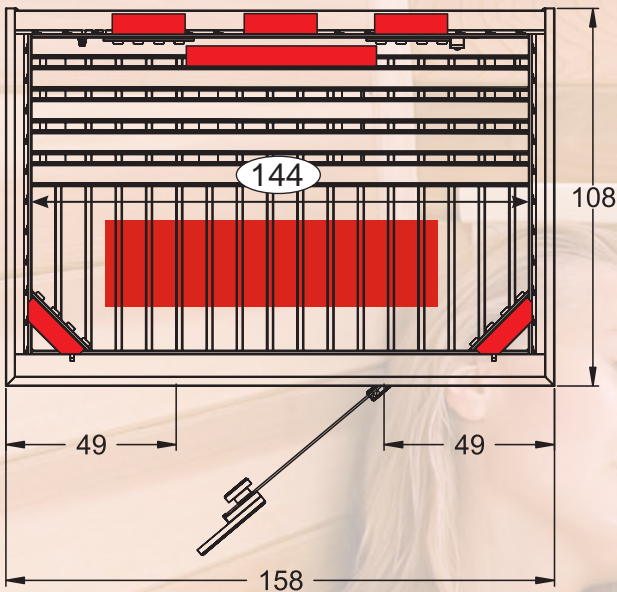

- NL** De nieuwe Chaleur cabines worden bediend met een nieuwe - voor Alpha Industries ontwikkelde - digitale sturing. Met deze sturing kan men de cabine aan- en uitschakelen, de temperatuur regelen, de binnerverlichting aan- en afzetten en de tijd instellen. Nieuw op deze bediening is het aan- en uitschakelen van de vloerverwarming en het selecteren van de kleurentherapie.
- FR** Les nouvelles cabines Chaleur sont équipées avec un panneau de contrôle nouveau, élaboré spécialement pour Alpha Industries. Ce panneau de contrôle vous permettra de connecter/déconnecter la cabine, ajuster la température, allumer /couper la lumière, ajuster le temps. Un nouveauté pour ce panneau est la possibilité de connecter /déconnecter le chauffage du plancher et l'option incluse pour chromothérapie.
- DE** Die neue Chaleur Kabinen werden bedient mit einer neuen - speziell für Alpha Industries entwickelten - Digitalsteuerung. Mit dieser Steuerung kann man die Kabine ein- und ausschalten, den Temperatur regeln, die Innenbeleuchtung ein- und ausschalten und die Zeit einstellen. Neu zu dieser Steuerung ist das ein- und ausschalten der Bodenheizung, sowie das selektieren der Farblichttherapie.
- EN** The new Chaleur cabins are operated by a new - specially for Alpha Industries developed - digital control unit. With this control unit, you can switch the cabin on and off, set the temperature, switch the cabin light on and off and set the time. New for this control unit is the possibility to switch on and off the floor heating as well as the selection of the colour therapy.

Technical information:

IR elements						
Magnesium	3x350W	2x750W	1x350W	1x200W*	-	3000W
Panel	3x250W	2x350W	1x350W	1x200W*	4x250W	3000W
Quartz	3x350W	4x350W	1x350W	1x200W*	-	3000W

* floor IR heating

Model Chaleur Pentagon 145x145

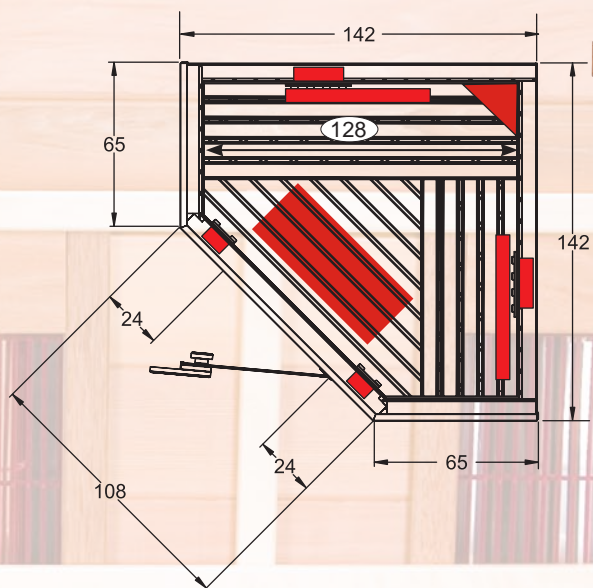
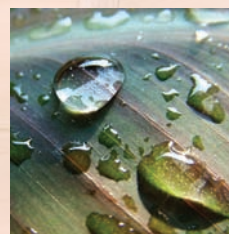

NL Al de Chaleur cabines kunnen met extra opties uitgerust worden:

- aromatherapie
- muziektherapie
- kleurentherapie

FR Toutes les cabines Chaleur peuvent être équipées avec les options supplémentaires:

- Aromathérapie
- Musicothérapie
- Chromothérapie

DE Alle Chaleur Kabinen können mit extra Optionen ausgerüstet werden:

- Aromatherapie
- Musiktherapie
- Farblichttherapie

EN All Chaleur cabins can be equipped with extra options:

- Aroma therapy
- Music therapy
- Colour therapy

Technical information:

IR elements						
Magnesium	3x350W	2x500W	2x350W	1x250W*	-	3000W
Panel	6x250W	-	2x350W	1x300W*	2x250W	3000W
Quartz	3x350W	-	2x350W	1x250W*	2x500W	3000W

* floor IR heating



Model Chaleur Standard 166x166

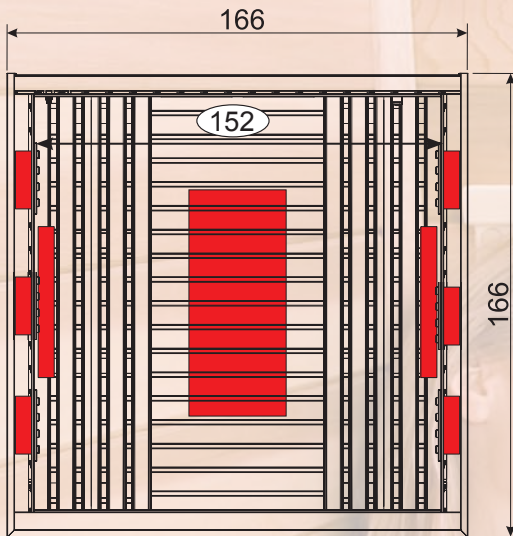

- NL** Deze zeer ruime en comfortabele infraroodcabine biedt voldoende zitplaats voor 6 personen. De infraroodstraling kan naar wens ingericht worden met zowel paneelstralers, magnesiumoxydestralers of quartzstralers (low glare). De plaatsing van de stralers is zo berekend dat iedere gebruiker optimaal van de infraroodwarmte kan genieten. Dit is een uitstekende cabine voor fitnessinstellingen, schoonheidssalons en hotels.
- FR** Cabine à infrarouge offrant un maximum de confort pour 6 personnes. Cette cabine peut être équipée avec des émetteurs infrarouges par panneaux, acier incoloy oxyde de magnésium ou des lampes quartz low glare. Le positionnement des émetteurs est calculé pour garantir une chaleur profonde sur tout le corps. Excellente cabine pour des instituts de fitness, salons de soins esthétiques et hôtels.
- DE** Die bequemste und geräumigste Kabine in der Chaleur Reihe, diese Kabine hat Raum für 6 Personen. Die Infrarotkabine kann mit den folgenden Infrarotstrahlern ausgerüstet werden: Magnesiumoxydstrahler, Flächenstrahler oder Quarzstrahler. Der Standort der Infrarotstrahler ist entworfen um den Körper aller Benutzer zu erreichen und garantiert eine tiefen Strahlung. Eine ausgezeichnete Kabine für Fitnessstudios, Kosmetiksalons und Hotels.
- EN** The most comfortable and spacious cabin in the Chaleur range that offers room for 6 persons. The infrared cabin can be equipped with heating panels, magnesium oxide heaters or quartz heaters. The positioning of the infrared radiators is designed to reach the body of all users and to guarantee a deep body heating. An excellent cabin for fitness clubs, beauty salons and hotels.

Technical information:

IR elements						
Magnesium	6x350W	-	2x350W	1x200W*	-	3000W
Panel	8x250W	-	2x350W	1x300W*	-	3000W
Quartz	6x350W	-	2x350W	1x200W*	-	3000W

* floor IR heating

Model Chaleur Wellness 220x110

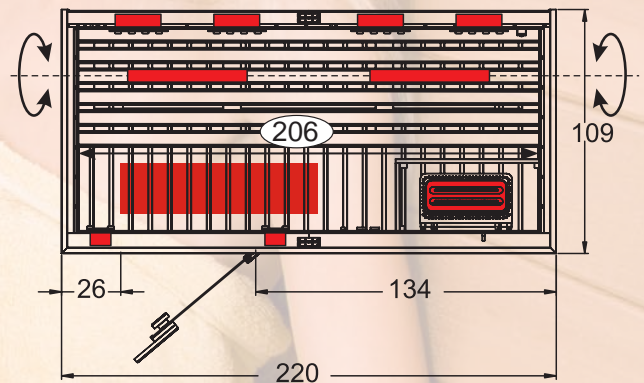
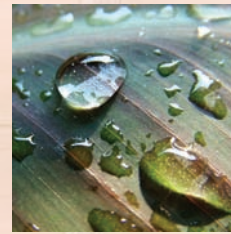

NL Een volledig nieuwe wellnesscabine die sauna en infrarood combineert. De mogelijkheid te genieten van deugddoende infraroodstraling terwijl men uitgestrekt op een bank ligt is revolutionair. Met infrarood warmte aan de rug kan men op een saunabank gemaakt uit zacht hout liggen, waaronder magnesiumoxyde stralers zijn gemonteerd. Deze kan men horizontaal naar de bank richten of verticaal naar de benen wanneer men rechtop zit in de cabine. Bovendien is een saunaoven voorzien in deze cabine die zeer snel opwarmt, zodat u ook van het effect van een traditionele sauna kan genieten.

FR Une cabine complètement nouvelle qui combine le sauna traditionnel et l'infrarouge. La possibilité de savourer la chaleur infrarouge en étant couché sur le banc est vraiment révolutionnaire. Ayant la chaleur infrarouge à votre dos vous pouvez vous allonger sur un banc de sauna, fait d'un bois liis, sous le quel sont montés les éléments infrarouges avec oxyde de magnésium, très bien ajustés pour la position horizontale ou verticale, en cas que vous êtes assis. Dans cette cabine il y a un four électrique pour sauna, qui se chauffe immédiatement, c'est-à-dire vous pouvez disposer de toutes les fonctions d'un sauna traditionnel.

DE Eine komplett neue Wellness Kabine die Sauna und Infrarot kombiniert. Die Möglichkeit die günstige Effekte der Infrarotstrahlung zu genießen währenddem man auf einem Bank liegt ist revolutionär. Mit Infrarotwärme an Ihrem Rücken können Sie sich jetzt legen auf eine Saunabank gefertigt aus Weichholz, unter dem verstellbarer Magnesiumoxydestrahler installiert sind. Diese kann man horizontal richten zur Bank, oder vertikal zu den Beinen wenn man in der Kabine sitzt. Außerdem gibt es einen Saunaofen in dieser Kabine die in kurzer Zeit aufwärmt, so dass Sie auch alle Effekte eines traditionellen Sauna genießen können.

EN A completely new wellness cabin that combines sauna and infrared. The possibility to enjoy the beneficial infrared radiation while lying on a bench is revolutionary. With infrared heat on your back you can now lie down on a sauna bench made of soft wood, under which adjustable magnesium oxide radiators have been assembled, horizontally focused on the bench or vertically focused if one sits down in the cabin. Moreover, there is a saunaoven in this cabin that warms up in no time, hence you can enjoy all the functions of a conventional sauna.

Technical information:

IR elements							Sauna
Magnesium	4x350W	2x350W	2x350W	1x200W*	-	3000W	3,6KW
Panel	4x250W	2x350W	2x350W	1x100W*	2x250W	3000W	3,6KW
Quartz	4x350W	2x350W	2x350W	1x200W*	-	3000W	3,6KW

separate 3,6kw sauna oven with incorporated Control unit

* floor IR heating



Model Chaleur Curve 110x110

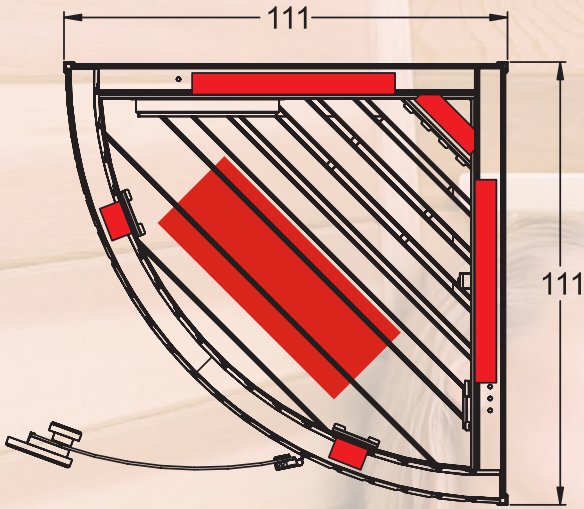

- NL** Een revolutie in infrarood technologie
Deze semironde cabine is de top van infrarood stralingstechnologie voor 1 persoon. Het speciale ontwerp garandeert het beste resultaat door een optimale afstand tot het lichaam. Meerdere plaatsingsmogelijkheden door de volledige houten bekleding van de achterwanden; in een hoek, tegen een muur of zelfs volledig vrijstaand! De gebogen deur uit 8mm veiligheidsglas behoedt u voor claustrofobische gevoelens.
- FR** Une révolution dans la technologie infrarouge
Cette cabine demi-cercle est l'apogée de la technologie infrarouge pour une seule personne. Le design spécial garantit les meilleurs résultats parmi la distance bien calculée des éléments chauffants et le corps. Quelques possibilités concernant la position du corps: dans le coin, appuyé contre une paroi ou debout. La porte courbée, toute en verre de 8mm chasse les possibles sensations de claustrophobie.
- DE** Eine Revolution in Infrarottechnologie
Diese semirunde Kabine ist die Spitze der Infrarotstrahlungstechnologie für 1 Person. Dieser besondere Entwurf garantiert die beste Ergebnisse dank dem optimalen Abstand des Körpers. Mehrere Installationsmöglichkeiten dank der kompletten Holzbelegung der Hintenwänden; in einer Ecke, gegen einem Mauer oder sogar freistehend! Die gewölbte Tür aus 8mm Sicherheitsglas vermeidet Klaustrofobische Gefühle.
- EN** A revolution in infrared technology
This semicircular cabin is the peak of infrared radiation technology for 1 person. The special design guarantees the best results by means of an optimal distance to the body. Several location possibilities through a complete wood cladding of the rear walls: in the corner, against the wall or even completely freestanding! The bowed door made of 8mm safety glass banishes all possible feelings of claustrophobia.

Technical information:

IR elements					
Magnesium	1x350W	2x500W	2x350W	1x250W*	2300W
Panel	2x250W	2x500W	2x350W	1x100W*	2300W
Quartz	1x350W	2x500W	2x350W	1x250W*	2300W





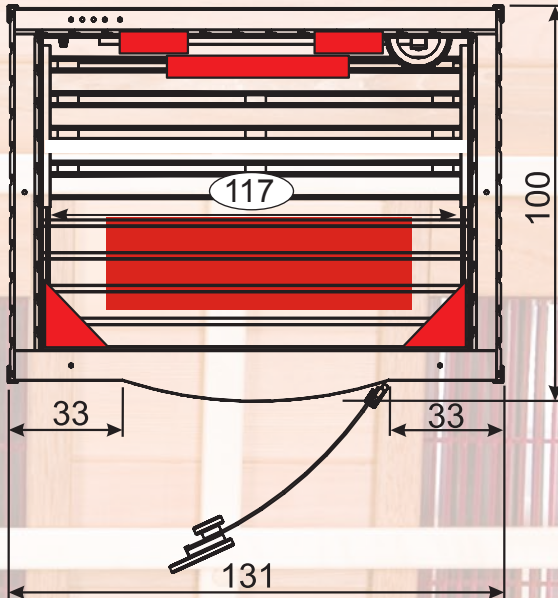
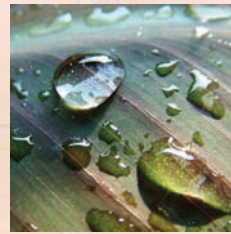

* floor IR heating

Model Chaleur Sphera 130x100



- NL** De succesvolle fusie van design en prestatie
Deze lijn van infraroodcabines met speciaal design vervangt stress door relaxatie. De gebogen deur vervaardigd uit 8mm veiligheidsglas zorgt voor een exclusieve look en meer ruimte in de cabine.
- FR** Combinaison idéale du design et de la performance.
Cette ligne des cabines avec un design spécial vous aide à remplacer le stress avec la relaxation. La porte courbée, toute en verre de 8mm assure un aspect exclusif et plus d'espace dans la cabine.
- DE** Die erfolgreiche Fusion von Design und Leistung
Diese Linie von Infrarotwärmekabine mit speziellem Design ersetzt Stress mit Relaxation. Die gewölbte Tür aus 8mm Sicherheitsglas gefertigt bewirkt einen exklusiven Look und mehr Raum in der Kabine.
- EN** The successful fusion of design and performance
This line of infraredcabins with special designs replaces stress with relaxation. The curved door made entirely of 8mm safety glass ensures an exclusive look and more room inside the cabin.

Technical information:

IR elements						
Magnesium	2x350W	2x750W	1x350W	1x250W*	-	2700W
Panel	2x250W	2x350W	1x350W	1x150W*	4x250W	2700W
Quartz	2x350W	4x350W	1x350W	1x250W*	-	2700W

* floor IR heating



Models Disclosure 100x100 & 150x150 Pentagon

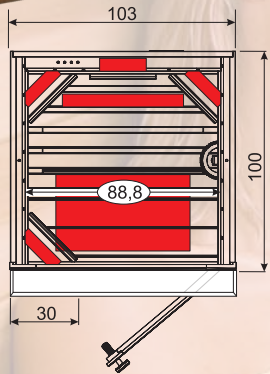
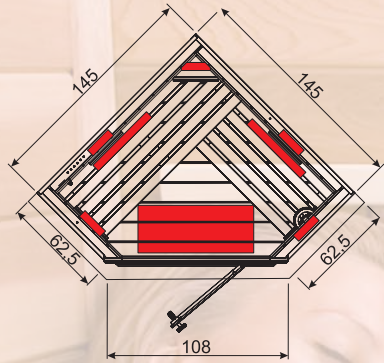

NL Exclusieve topproducten in het infraroodgamma. Deze cabines worden uitsluitend uit Canadees Red Cedar hout vervaardigd. Dit profielhout wordt na zorgvuldige selectie extra breed (130mm) en dik (12,5mm) verwerkt. Door dit manuele proces ontstaat een perfecte combinatie van stabiliteit, design en kleur. Verkrijgbaar met magnesiumoxyde-, paneel- en kwartsstralers. Onze kwartsstralers maken de infraroodstraling zichtbaar. Deze beweegt zich met een dimbare sturing, zonder voorlooptijd, in het kort-, midden- en langgolvlige bereik.

FR Produits de top dans le domaine infrarouge. Ces cabines sont produites exclusivement du bois de cèdre rouge canadien. Ce bois de section, après être soigneusement choisi, est manufacturé dans des profils extra larges (130mm) et gros (12,5mm). Une combinaison parfaite d'entre la stabilité, le design et couleur vient de ce procédé à la main. Ces modèles sont disponibles avec éléments chauffants IR avec magnésium, panneaux ou quartz. Les éléments chauffants IR quartz font visible la radiation infrarouge et sont opérés à l'aide d'un panneau de commande camouflé, sans préchauffage dans la série d'ondes courtes, moyennes et longues.

Technical information Disclosure 100x100:

IR elements						
Magnesium	3x350W	1x500W	1x500W	1x250W*	-	2300W
Panel	2x250W	1x500W	1x500W	1x300W*	2x250W	2300W
Quartz	3x350W	1x500W	1x500W	1x250W*	-	2300W

* floor IR heating

Technical information Disclosure 150x100:

IR elements						
Magnesium	3x350W	2x500W	1x350W	1x300W*	-	2700W
Panel	3x250W	2x350W	1x500W	1x250W*	2x250W	2700W
Quartz	3x350W	2x500W	1x350W	1x300W*	-	2700W

* floor IR heating

Model Disclosure 150x100

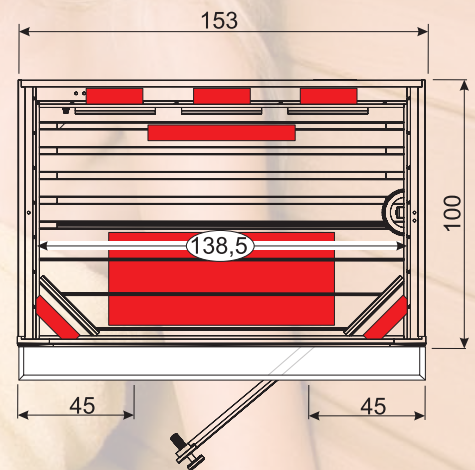
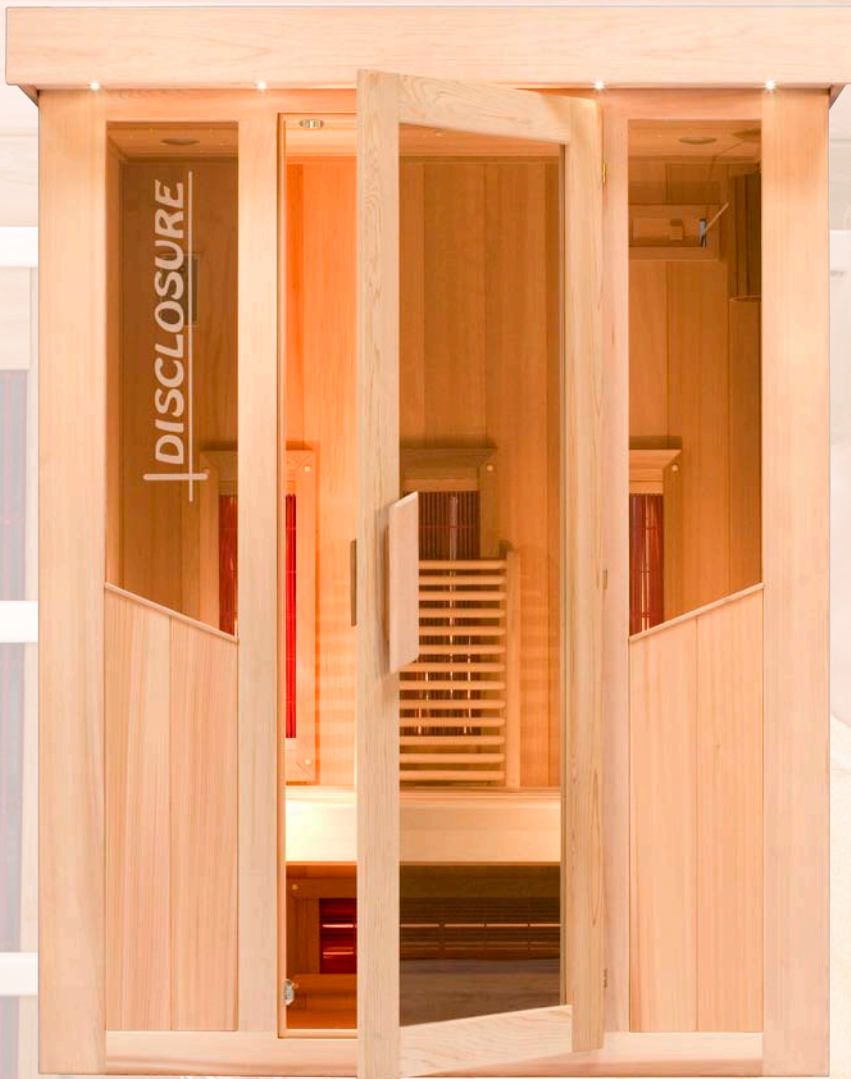
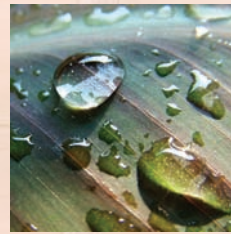

DE Exklusive Spitzenprodukte im Infrarotbereich
 Diese Luxus-Kabinen werden exklusiv aus originale Kanadischen Red-Zedernholz gefertigt. Das Profilholz wird nach sorgfältiger Auswahl extra breit (130mm) und dick (12,5mm) verarbeitet. Durch diesen manuellen Produktions-Prozess entsteht eine perfekte Kombination aus Stabilität, Design und Farbe. Diese Kabinen sind verfügbar mit Magnesiumoxyd- Aufbauflächen- und Quarzstrahlern. Die Quarzstrahler lassen die Infrarotstrahlung sichtbar werden und diese bewegt sich, programmiert über eine abblendbare Digitalsteuerung und ohne Vorlaufzeit, im kurzen, mittellangen und langen Wellenbereich.

EN Exclusive top products in the infrared range
 These cabins are exclusively made of Canadian Red Cedar wood. This sectional wood is processed after it has been selected for its extra width (130mm) and thickness (12,5mm). A perfect combination of stability, design and colour arises from this manual process. Available with magnesium oxide radiators, heating panels or quartz radiators. The quartz radiators make the infrared radiation visible and they operate by using a dimmable digital control unit without preheating in the short, medium and long wave range.

Technical information:

IR elements						
Magnesium	3x350W	2x500W	2x350W	1x250W*	-	3000W
Panel	6x250W	-	2x350W	1x300W*	2x250W	3000W
Quartz	3x350W	2x500W	2x350W	1x250W*	-	3000W

* floor IR heating



Outside Infrared Cabin "Dacia" 185x185

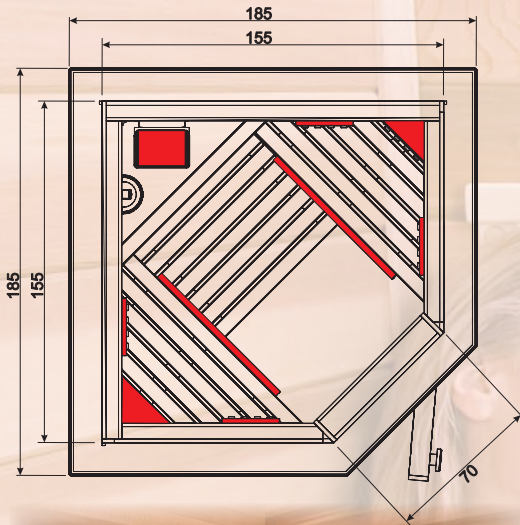

NL Buiten infraroodcombisaunacabine
Nieuw in onze reeks infraroodcabines, is deze vijfhoekige infraroodcabine. Deze mooie infraroodhut biedt plaats aan 2 personen, die al zittend van de infraroodwarmte kunnen genieten. Als de sauna-oven uitgeschakeld is, kunnen beide banken met een verlengstuk verbonden worden zodat er in de cabine een ligbank voor één persoon gemaakt kan worden. Deze cabine is opgebouwd uit panelen waarvan de buitenplanken 15mm dik zijn. Het hout is onbehandeld en moet beschermd worden met een coating naar keuze. Voor de binnenkant heeft men de keuze uit den, aspen, ceder, hemlock of Yellow Pine. Het type infraroodstralers kan men zelf bepalen. Men heeft keuze uit paneelstralers, magnesiumoxydestralers of kwartsstralers. Verder zijn opties zoals licht- en aromatherapie en radio ook beschikbaar.

FR Cabine à infra rouge combiné -sauna de jardin.
Nouveau dans la gamme des cabines à infrarouge est cette cabine pentagone de jardin. Cette cabine offre place à 2 personnes assises. Quand le poêle de sauna est désactivé, il y a moyen de connecter deux sièges pour que une personne puisse se reposer. La cabine est construite de panneaux avec planches à l'extérieur de 15mm d'épaisseur. Le bois est non-traité et doit être protégé avec une protection de votre choix. A l'intérieur on peut choisir entre le bois de cèdre, pin, tremble, hemlock ou Yellow Pine. Les émetteurs d'infrarouge peuvent varier de chauffage de panneaux, oxyde magnésium ou lampes quartz. Options comme musique, photothérapie, aromathérapie sont évidemment aussi disponibles.

DE Außen Infrarotsaunakombination
Diese 5-eckige Außen- Infrarotsaunakombination ist neu in der Reihe der Infrarotkabinen. Diese gutaussehende Kabine hat Raum für zwei sitzende Personen verschmelzen. Wenn der Saunaofen nicht arbeitet, kann man die zwei Bänke mit einer verlängern Einzelheit und so verursachen ein Niederlegungsbett für eine Person. Die Außenseite sind aus 15mm stark nordeuropäischem Fichtenholz gefertigt. Das Außenholz ist unbehandelt, was dem Kunden die Möglichkeit gibt, die Kabine selbst in seiner Lieblingsfarbe zu streichen. Es stehen vier Innen-Ausführungen zur Auswahl: Zeder, Espen, Kiefer, Hemlock oder Yellow Pine. Die Kabine kann mit die folgende Infrarotstrahler ausgerüstet sein: Magnesiumoxydstrahler, Flächenstrahler oder Quarzstrahler. Die übliche Infrarot - Optionen wie Farblicht-, Musik- und Aromatherapie sind in dieser Kabine auch verfügbar.

EN Outside Infrared-Sauna Combination Cabin
New in the range of infrared cabins is this pentagon outside infra-sauna cabin. This very nice looking cabin has room for two sitting persons. When the sauna oven is not working, one can merge the two benches with a lengthening item and this way create a lay down bed for one person. The outside is finished with pinewood panels, 15mm thick. The wood is not treated and needs to be protected with a coating of your choice. Choose the inside finishing from Cedar, Aspen, Pine, Hemlock or Yellow Pine. The infrared cabin can have magnesium oxide heaters, heating panels or quartz heaters. The usual infrared options like colour therapy, aroma therapy and music therapy, are also available in this cabin.

Technical information:

IR elements					Sauna
Magnesium	6x350W	2x500W	1x300W*	3400W	3,6 kW
Panel	8x250W	2x500W	1x300W*	3400W	3,6 kW
Quartz	6x350W	1x350W	1x300W*	3400W	3,6 kW

* floor IR heating

Colour Therapy

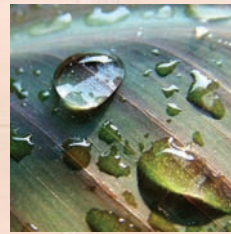

Colour Therapy Elegance Set
Art.No. 330002



Led in Wooden Frame
Art.No. 339959



Colour Therapy Deep Sky
Art.No. 330003

- NL** Kleurentherapie - Alle modellen zijn beschikbaar met kleuren- en muziektherapie. Bij de kleurentherapie worden de frequenties van organismen door kleurvibratoren gestabiliseerd of veranderd. Deze vibraties zijn bepalend voor onze gezondheid, rust en harmonie. De 4 speciale 100 watt lampen zorgen voor een aangename kleurensessie in de cabine.
- FR** Chromothérapie – Tous les modèles sont disponibles avec chromothérapie. A l'aide de la chromothérapie les fréquences de l'organisme sont stabilisées ou modifiées par les vibrations des couleurs. Ces vibrations influencent positivement votre santé, l'état de sérénité et de l'harmonie. Les 4 lampes spéciales par 100 W vous assurent une session plaisante dans la cabine IR.
- DE** Farblichttherapie - Alle Modelle sind mit Farblicht- und Musik-Therapie erhältlich! Bei der Farblichttherapie werden die Frequenzen von Organismen durch Farbvibratoren stabilisiert oder geändert. Diese Vibrationen bestimmen unsere Gesundheit, Ruhe und Harmonie. Vier spezielle 100 watt lampen sorgen für einen angenehmen Kuraufenthalt in der Kabine.
- EN** Colour therapy - All models are available with colour and music therapy. Through colour therapy, the frequencies of organisms are stabilized or altered through colour vibrations. Vibrations that influence our health, calmness and harmony. The 4 special 100 watt lamps ensure a pleasant session in the cabin.



Options

NL Natuursteen
Erg mooi en exclusief is een wand in de infraroodcabine volledig bekleed met ruwe natuurstenen.
We bieden 7 verschillende steensoorten aan:
Grey : 3 cm hoog/ Antiqua: 5 cm hoog/ Sky 5 cm hoog/ Toscana: 3 cm hoog/
Ocean: 3 cm hoog/ Soft heat: 5 cm hoog/ Blue: 5 cm hoog

FR Pierres Naturelles
Très belle et exclusive est la façade dans la cabine infrarouge complètement couverte de pierre naturelles rugueuses.
Il y a 7 types: Grey : 3 cm haut/ Antiqua: 5 cm haut/ Sky 5 cm haut/ Toscana: 3 cm haut/
Ocean: 3 cm haut/ Soft heat: 5 cm haut/ Blue: 5 cm haut.

DE Naturstein
Sehr schön ist auch die Sauna und Infrarotwärmekabine mit einer Wand aus rauen Steinen.
Wir haben schon 7 Sorten: Grey : 3 cm hoch/ Antiqua: 5 cm hoch/ Sky 5 cm hoch/
Toscana: 3 cm hoch/ Ocean: 3 cm hoch/ Soft heat: 5 cm hoch/ Blue: 5 cm hoch

EN Natural Stones
Very beautiful and exclusive is a wall in the infraredcabin which is completely covered with rough natural stones.
We can already tell you there are 7 different types: Grey : 3 cm high/ Antiqua: 5 cm high/
Sky 5 cm high/ Toscana: 3 cm high/ Ocean: 3 cm high/ Soft heat: 5 cm high/ Blue: 5 cm high



NL Muziektherapie
Verschillende mogelijkheden zijn beschikbaar. Van een simpele radio met afstandsbediening tot een muziekinstallatie met aansluitingsmogelijkheden voor een CD-speler en iPod. Een echte HiFi-installatie met onzichtbare luidspreker is de laatste nieuwigheid.

FR Installations de musique
Différentes possibilités sont mises à votre disposition. A partir d'un simple radio FM avec commande à distance jusqu'à une radio avec des connections possibles de CD ou iPod. Une vraie installation de haute gamme HiFi est la nouvelle et dernière option dans la gamme.

DE Musiktherapie
Verschiedene Optionen sind vorhanden! Von einem einfachen Radio-Gerät mit Fernsteuerung zu einem FM-Radio mit CD-Player und mit iPod und auch mit Fernsteuerung. Ein hochwertiges HiFi-Gerät ist die späteste Option. Dieses Gerät hat einen unsichtbaren Lautsprecher mit einem Superklang.

EN Music therapy
Different options are available. From a simple radio player with remote control to a complete FM radio with CD connection and iPod connection, also with remote control. A high class HiFi unit is the latest option; this unit has an invisible speaker with a super sound.

Options

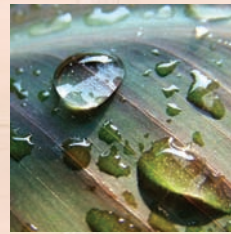

FR

Alpha Industries a ajouté une nouvelle option qui définira à nouveau le concept "wellness" – la spéléothérapie. Pierres de sel des montagnes de l'Himalaya sont installées sur les parois d'un sauna ou d'une cabine infrarouge. La chaleur dans la cabine infrarouge dégage les ions négatifs des pierres de sel pures, qui pénètrent profondément dans les poumons. Par la chaleur infrarouge le stress s'en va pendant que la charge électrique négative neutralise les effets de la pollution. Le sel est un ioniseur naturel qui crée un milieu frais, sain et stérile. La cabine infrarouge à spéléothérapie améliore la faculté de concentration, diminue le vieillissement de la peau et adoucit les rides.

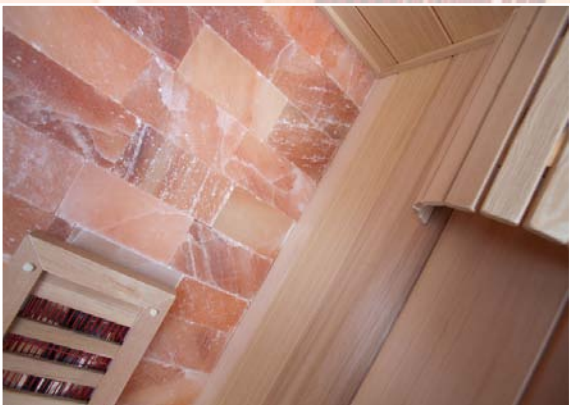

EN

Alpha Industries has introduced a new option that will redefine the wellness concept – speleotherapy. The heat in the infrared cabin releases the negative ions captured within the pure salt blocks, carrying them deep into the lungs. The heat drains the stress from your body, while the negative ions counteract the effects of pollutants. Salt is a natural air ionizer that creates a fresh, sanitary, bacteria-free environment. The salt infrared cabin will enhance your concentration capacity and at the same time will stimulate slow skin aging and it will smoothen wrinkles.

NL

Alpha Industries heeft een nieuwe optie toegevoegd, nl. speleotherapie. Dit geeft een nieuwe dimensie aan het concept "wellness".

Zoutstenen afkomstig uit de grotten van het Himalaya-gebergte worden aan de wanden van sauna of infraroodcabine geplaatst. De warmte in de infraroodcabine maakt negatieve ionen los uit de pure zoutstenen, die tot diep in de longen dringen. Door de infraroodwarmte vloeit de stress uit het lichaam weg terwijl de negatieve elektrische lading het effect van vervuiling neutraliseert. Zout is een natuurlijke ionisator die een frisse, gezonde en bacterievrije omgeving creëert. De infraroodcabine met speleotherapie verbetert uw concentratie, vermindert tegelijkertijd de veroudering van de huid en verzacht rimpels.



DE

Alpha Industries hat eine neue Option hinzugefügt. Nämlich die Speleotherapie, diese gibt das Konzept "Wellness" eine neue Dimension. Salzsteine aus dem Himalaja werden gegen die Wand von der Infrarotkabine oder Sauna befestigt. Die Wärme von der Infrarotkabine löst die negative Ionen aus den reinen Salzsteine, und dringen also tief in die Lunge. Durch die Infrarotwärme fließt der Stress aus dem Körper ab und neutralisiert die negative elektrische Ladung die Effekte der Verschmutzung. Salz ist ein natürlicher Ionisator der eine frische, gesunde und keimfreie Umgebung schafft. Die Infrarotwärmekabine mit Speleotherapie verbessert Ihre Konzentration, die Alterung der Haut nimmt ab und Falte werden gemildert.

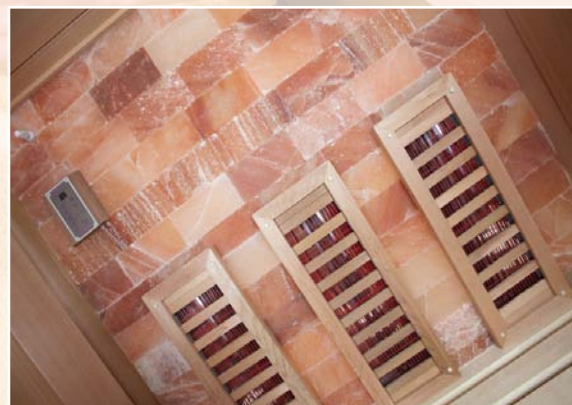



De informatie in deze brochure is onder voorbehoud van drukfouten en veranderingen.

L'information du catalogue peut contenir les fautes d'orthographe, ainsi que l'inscription de la modification est possible.

Die Informationen in diesem Katalog sind unter Vorbehalt von Druckfehlern und eventuellen Änderungen.

The information in this catalogue is under reserve of print's errors and possible changes.



info@alpha-industries.be
www.alpha-industries.eu

